

PALIER À PLAN DE JOINT DIAMÉTRAL

CARACTÉRISTIQUES ET ANALYSE COMPARATIVE



PRÉCISÉMENT
PARTOUT



SOMMAIRE

03		PALIERS À PLAN DE JOINT DIAMÉTRAL LFD
03		CARACTÉRISTIQUES GÉNÉRALES
04		PALIERS SNL DE LFD
05		PALIERS SNL DE LFD – CARACTÉRISTIQUES
06		PALIERS SNL 516 DE LFD – COMPARATIF
09		LES DIFFÉRENTS JOINTS ET LEURS AVANTAGES
10		PALIERS LFD DE LA SÉRIE S 30.. K
11		PALIERS LFD DE LA SÉRIE S 30.. K – CARACTÉRISTIQUES
12		PALIERS LFD DE LA SÉRIE S 30.. K – COMPARATIF
15		PALIERS LFD DE LA SÉRIE SD 31.. TS
16		PALIERS LFD DE LA SÉRIE SD 31.. TS – CARACTÉRISTIQUES
17		PALIERS LFD DE LA SÉRIE SD 31.. TS – COMPARATIF
20		PALIERS APPLIQUES LFD 7225..
21		PALIERS APPLIQUES LFD 7225.. – CARACTÉRISTIQUES
22		PALIERS APPLIQUES LFD 7225.. – COMPARATIF

PALIERS À PLAN DE JOINT DIAMÉTRAL LFD

Nos paliers à plan de joint diamétral, en combinaison avec les roulements correspondants, constituent des solutions particulièrement robustes, simples et économiques. Grâce à leur haut degré de standardisation, ils sont presque partout facilement interchangeables avec ceux d'autres fabricants. Les paliers sont de maintenance facile, bénéficiant de nombreuses combinaisons de roulements et joints, ils répondent à toutes les nécessités.

Ils sont principalement utilisés dans la manutention pour les convoyeurs, les tambours de renvoi et de tension, les transporteurs à rouleaux, les convertisseurs, ainsi que pour les broyeurs tubulaires et les fours rotatifs dans l'industrie lourde.

Outre les paliers à plan de joint diamétral, LFD propose également des paliers appliques complets pour de nombreuses applications.

Cette brochure comparative complète le catalogue des paliers à plan de joint diamétral LFD.

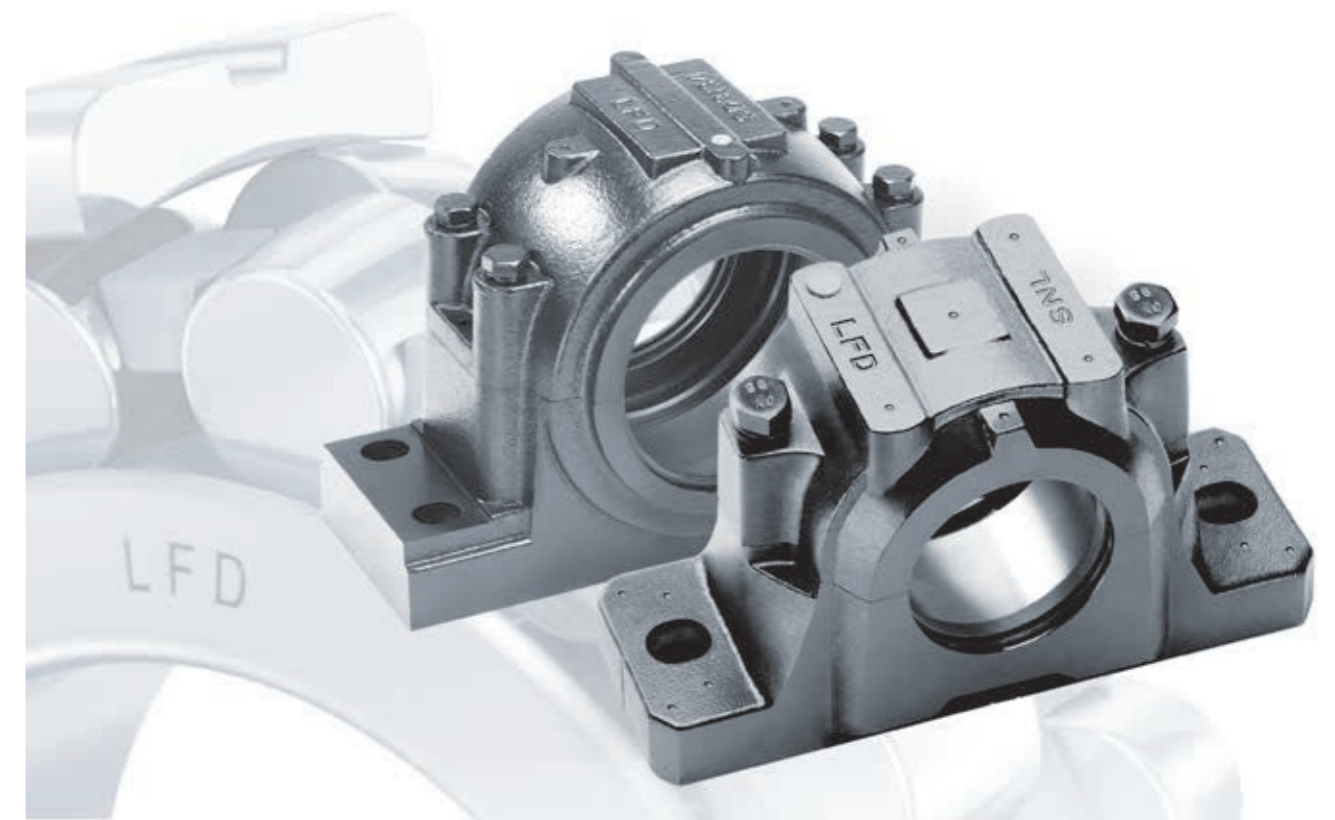

CARACTÉRISTIQUES GÉNÉRALES

- Les paliers à plan de joint diamétral LFD sont tellement robustes, que la capacité de charge est déterminée par le roulement incorporé.
- À partir de la taille ...76, on n'utilise plus de bagues d'arrêt. On parle de paliers de grandes dimensions à partir d'un diamètre d'arbre de plus de 100 mm.
- On distingue le montage fixe (avec bague d'arrêt) et le montage libre (sans).
- Il est possible d'employer un roulement cylindrique ou conique (avec manchon de serrage).
- Des combinaisons diverses avec les séries 230.., 240.., 231.., 222.., 223.., 232.. peuvent être réalisées. Les diamètres extérieurs des roulements sont alors décisifs.
- Selon les conditions de fonctionnement, différents joints sont envisageables.
- En bout d'arbre, des couvercles d'obturation sont utilisés.
- Si nécessaire, et selon les conditions de fonctionnement, la lubrification à la graisse ou à l'huile est préconisée.
- Les applications principales sont la manutention et la construction mécanique lourde :
 - > convoyeurs, tambours, fours tubulaires tournants, broyeurs tubulaires, et convertisseurs.

PALIERS SNL DE LFD

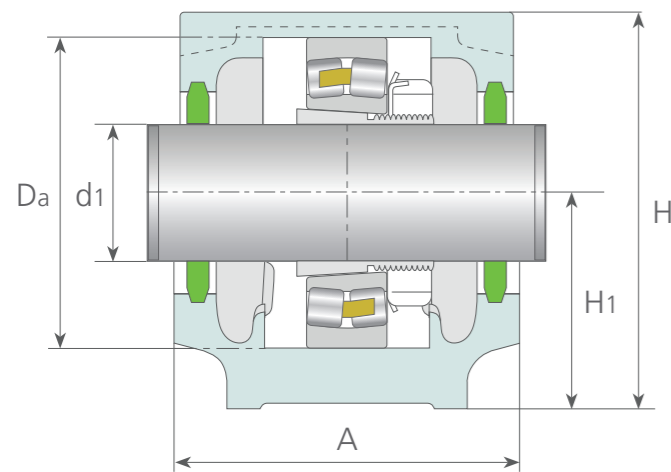

Paliers SNL

Grâce au système modulaire, en combinaison avec les caractéristiques du montage et les options de joints, il est possible d'optimiser l'application et d'en tirer des avantages économiques.

Cette brochure comparative complète le catalogue des paliers à plan de joint diamétral LFD.

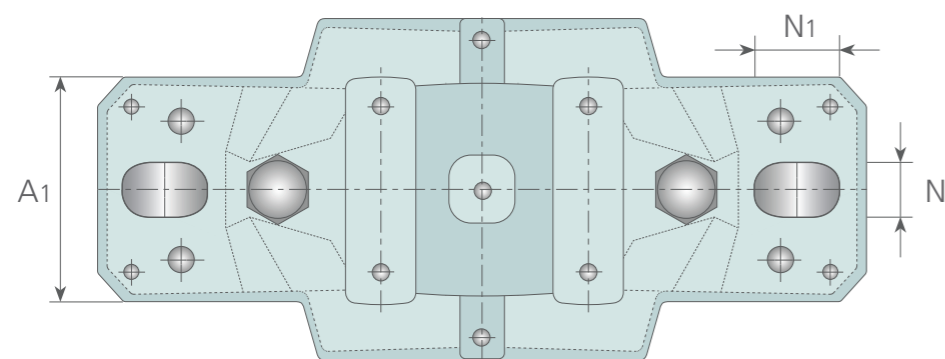
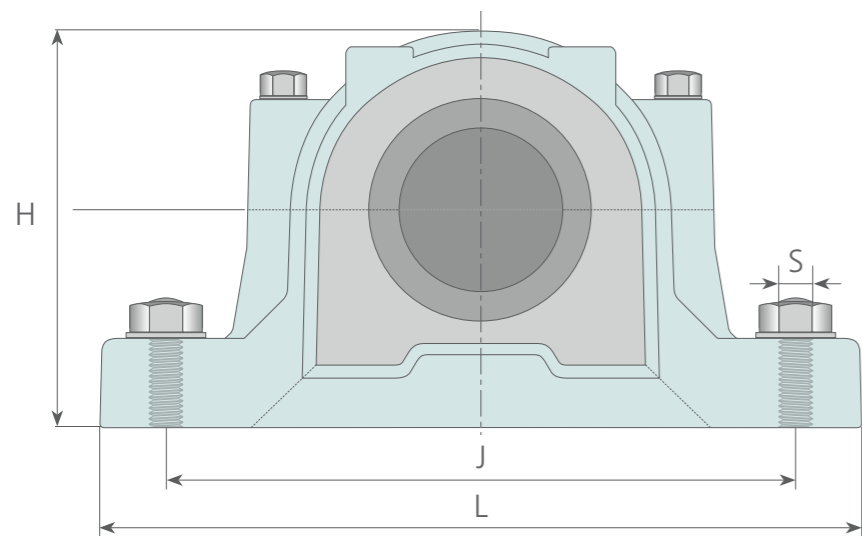

PALIERS SNL DE LFD – CARACTÉRISTIQUES

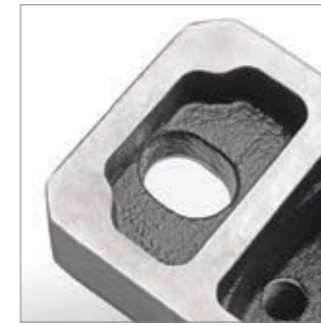

Construction renforcée – spécificités de la construction LFD :

Des nervures sur chaque côté entourant les trous de fixation renforcent la semelle du palier et augmentent ainsi la surface de fixation. Pour un montage sûr du palier, les boulons de fixation peuvent être préchargés, sans déformer la surface de support ou la semelle du palier. De plus, la construction SNL permet une lubrification par bain d'huile même pour des vitesses de rotation plus élevées et de longs intervalles de relubrification.



Dissipation de chaleur optimisée :

Les nervures centrales importantes sur la semelle du palier LFD optimisent le transfert de chaleur entre le roulement et la surface de fixation. Il en résulte une dissipation de chaleur augmentée pouvant aller jusqu'à 10 %. La réduction de la température de fonctionnement accroît ainsi la durée de vie et réduit la consommation de lubrifiant.



Relubrification :

Les paliers SNL de LFD en version standard sont exécutés avec un trou de graissage sur le haut du palier. Selon les nécessités, il est donc possible de relubrifier le roulement avec le graisseur fourni.

Sécurisation du montage :

Le chapeau et la base du palier ne sont pas interchangeables. Afin que le montage puisse être effectué de manière simple et sûre, le palier est équipé de chevilles de montage, qui servent comme dispositif anti-rotation.



Alignement lors du montage :

Grâce à une encoche perpendiculaire à l'axe de perçage, le palier SNL de LFD peut être aligné de façon rapide et précise.













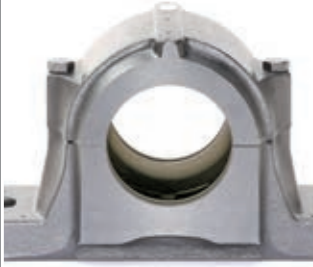



Avantages des paliers SNL de LFD :

- Cinq options de joints
- Plusieurs montages possibles de roulements
- Entretien facile
- Résistance au serrage excessif de la vis de serrage
- Réduction de la température de fonctionnement grâce à une dissipation de chaleur augmentée
- Construction renforcée
- Durée de vie augmentée
- Graissage réduit
- Relubrification possible
- Sécurisation du montage
- Montage sûr et précis

PALIERS SNL 516 DE LFD – COMPARATIF

Fabricant ▶ Critère ▼	LFD SNL 516 - 613	Produit de référence 01	Produit de référence 02
Surface	aspect brillant 	plus fine et aspect mat 	plus fine et aspect mat 
Aspect visuel	paraît un peu plus massif, visuel approximativement similaire	paraît un peu plus compact, visuel approximativement similaire	plutôt étroit, forme du chapeau différente, correspond à l'ancienne version SN avec capots et bases débordants
	nervures de la semelle du palier plus marquées	nervures de la semelle du palier plus fines	une seule nervure centrale sans effet d'appui, pas de rainures transversales sur le vissage
Nervures longitudinales Nervures transversales	11,3 mm 10,7 mm 	toutes les nervures à 8,5 mm 	toutes les nervures extérieures à 8,5 mm 
Hauteur de la semelle	33 mm	32,3 mm	31,9 mm
Surface de fixation	surface plus rugueuse, compensée par un anneau ressort 	surface plane 	surface plane 
Épaisseur au niveau du vissage	identique	identique	plus fine
Trous de vissage	N = 23,3 – N1 = 30 mm 	N = 22,3 – N1 = 28 mm 	N = 22,2 – N1 = 29 mm 

Fabricant ▶ Critère ▼	LFD SNL 516 - 613	Produit de référence 01	Produit de référence 02
Largeur du palier directement au-dessus de la semelle	217 mm 	212 mm 	204,5 mm 
Largeur du palier au centre	207 mm	198 mm	183,5 mm
Fixation du chapeau	vis M 18 	vis M 12 	vis M 12 
Rondelle élastique	avec	sans	sans
Couvercle	ASNH pré-monté 	couvercle en carton seulement 	pas de couvercle 
Épaisseurs de paroi	17 mm 	14 mm 	14 mm 
Rainures pour joints	5 mm 	5 mm 	5 mm 

PALIERS SNL 516 DE LFD – COMPARATIF

Fabricant ▶ Critère ▼	LFD SNL 516 - 613	Produit de référence 01	Produit de référence 02
Largeur de la portée du roulement	49 mm	47 mm	47 mm
Filetage pour vissage	plus haut	plus bas	plus bas
Trous de graissage	sur le côté	sur le côté et au milieu	sur le côté
			

Poids

Poids du chapeau	3,75 kg	2,90 kg	2,55 kg
Poids de la semelle	8,00 kg	6,45 kg	6,55 kg
Poids des vis	0,30 kg	0,15 kg	0,15 kg
Poids total	12,05 kg	9,50 kg	9,25 kg

Généralités



Peinture extérieure	noir 1K	noir 1K	noir 1K
Peinture intérieure	laquée	laquée	cirée
Support latéral du roulement	6 mm	4,9 mm	3,9-4,9 mm, fine se terminant en pointe, risque de rupture
			
Chapeau	très facile à poser, effet ventouse	très facile à poser	pose possible uniquement avec pression, plus difficile à poser
			

JOINTS

Grâce au large choix de joints possible, les champs d'application des paliers SNL de LFD sont considérablement plus nombreux et la durée de vie est prolongée. LFD propose cinq types de joints différents : joints à double lèvre, joints en feutre, joints V-Ring, joints labyrinthe, et joints combinés Taconite. Les joints sont livrés en version demi-anneaux ou anneaux entiers et sont donc faciles à monter sur la base et le haut du boîtier ou directement sur l'arbre.

Pour les joints à double lèvre et les joints en feutre, il faut veiller à ce qu'il n'y ait pas d'accumulation excessive de lubrifiant lors du fonctionnement, car le joint empêcherait le lubrifiant en excédent de passer. Dans ce cas, un orifice d'évacuation pourrait être judicieux.

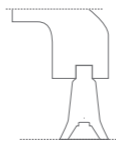
LES DIFFÉRENTS JOINTS ET LEURS AVANTAGES

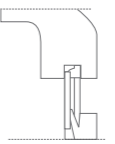
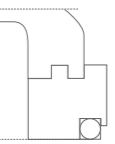
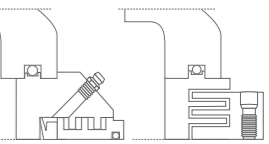
Joint	Joint à double lèvre TSN 5.. G	Joint en feutre TSN 5.. C	Joint V-Ring TSN 5.. A	Joint labyrinthe TSN 5.. S	Joint combiné Taconite TSN 5.. ND
Caractéristiques structurelles					
Température de fonctionnement en ° Celsius	de -40 à +100	de -40 à +100	de -40 à +100	de -50 à +200	de -40 à +100
Vitesse périphérique en m/s	jusqu'à 8	jusqu'à 4	jusqu'à 7, au delà : seulement avec support axial du joint V-Ring	bon pour vitesses périphériques élevées	bon pour vitesses périphériques élevées
Compensation des défauts d'alignement en degrés	de 0,5 à 1	jusqu'à 0,5	de 1 à 1,5	jusqu'à 0,3	jusqu'à 1
Relubrifiable	avec orifice d'évacuation	avec orifice d'évacuation	bon	bon	très bien
Paliers libres	très bien	très bien	adapté sous conditions	bon	adapté sous conditions
Paliers fixes	très bien	très bien	très bien	très bien	très bien

Apte pour assurer l'étanchéité contre

Poussière	très bien	bon	bon	bon	adapté sous conditions
Particules fines solides	très bien	adapté sous conditions	bon	bon	bon
Particules solides plus épaisses	bon	adapté sous conditions	adapté sous conditions	bon	bon
Particules coupantes, éclats	bon	bon	non adapté	très bien	très bien
Éclaboussures de liquides	bon	adapté sous conditions	bon	non adapté	adapté sous conditions
Exposition au soleil	bon	très bien	non adapté	très bien	très bien

PALIERS LFD DE LA SÉRIE S 30.. K

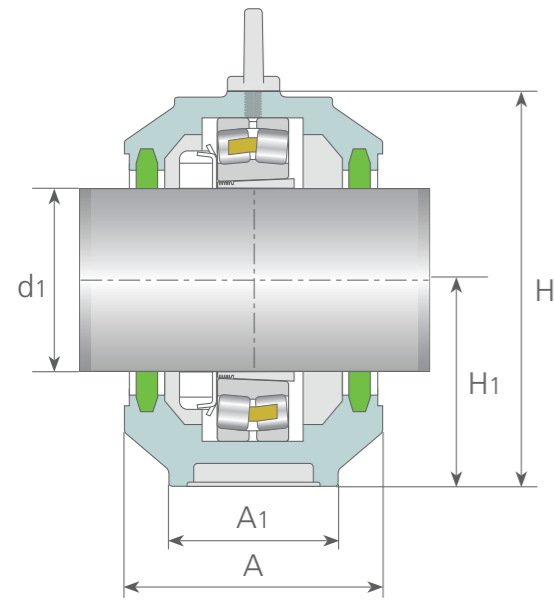

Description des paliers

Matière : GG 25, sur demande alternativement GGG 40
Lubrification : uniquement adaptés pour la lubrification à la graisse

Joints : joints en feutre en version standard, éventuellement complétés par un V-Ring

Charge : généralement, lorsque les forces agissent verticalement, la capacité de charge est déterminée par le roulement utilisé

Séries : S 3024 K ... S 3056 K (possible jusqu'à 30/500)

Les combinaisons sont possibles avec d'autres fabrications, la hauteur d'axe et la distance des trous de fixation étant standardisées chez tous les constructeurs.

Champs d'application

Manutention : convoyeurs en mines à ciel ouvert, gravières, tambours à courroies, tambours de renvoi, installations de fonderie, convertisseurs, trains de rouleaux.

Construction mécanique : broyeurs tubulaires dans le secteur du ciment, fours tubulaires tournants, machines à papier, éoliennes.

Cette brochure comparative complète le catalogue des paliers à plan de joint diamétral LFD.

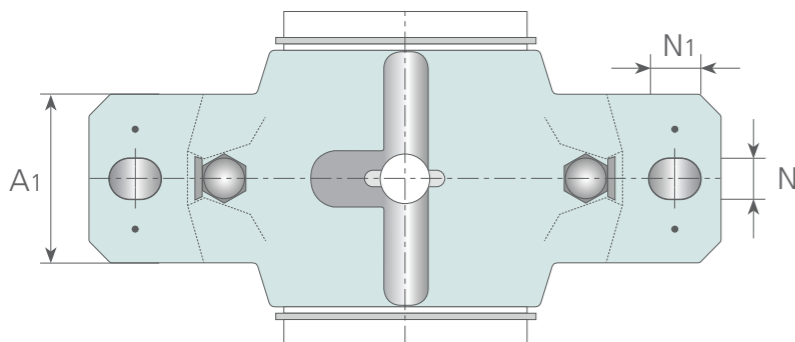
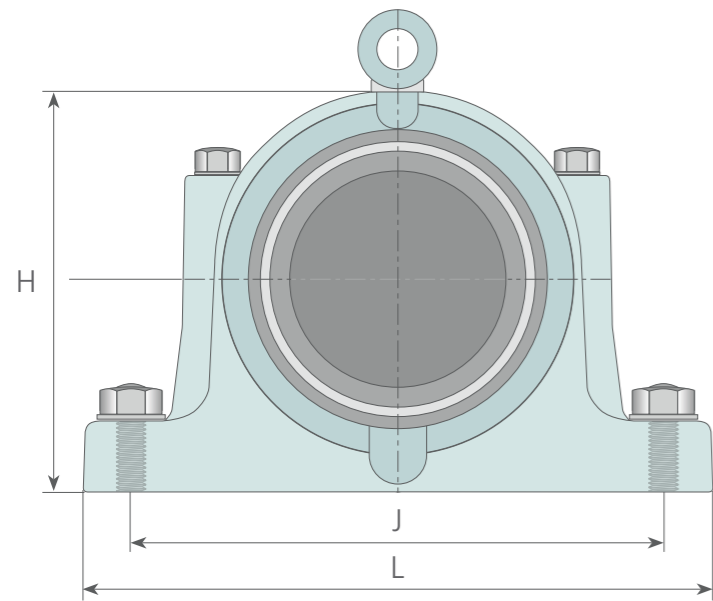

PALIERS LFD DE LA SÉRIE S 30.. K – CARACTÉRISTIQUES

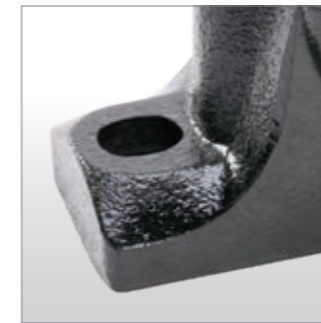

Construction :

Les paliers S 30.. de LFD en version standard sont fabriqués en fonte grise GG 25. Pour des charges plus importantes, nous pouvons également proposer la fonte sphéroïdale GGG 40. Ces paliers sont disponibles avec un diamètre d'arbre de 110 mm jusqu'à 280 mm.

Généralement, ces paliers sont conçus pour les roulements de la série 230.., la charge doit agir verticalement sur la surface de support. Pour renforcer la résistance à la rupture, les boîtiers sont équipés d'une nervure centrale sur la surface d'appui. En outre, la semelle du boîtier est réalisée de manière à réduire le poids.

Pour renforcer encore la fermeté, la semelle est de forme conique sur les boulons. Les écrous de serrage sont de la classe de résistance 8.8.

Selon les conditions de fonctionnement, les boîtiers peuvent être équipés de différents joints.

Relubrification :

Les paliers de la série S 30.. sont conçus pour une lubrification à la graisse. Le chapeau est muni d'un perçage taraudé pour un graisseur (éventuellement aussi adapté pour le raccord d'une lubrification centralisée) et marqué de points pour la mise en place des trous de lubrification.

Également adaptés à l'utilisation d'appareils de contrôle (température, oscillations). L'orifice d'évacuation de graisse facilite le fonctionnement lors de conditions difficiles.

Joints d'étanchéité :

Selon les conditions de fonctionnement, ces paliers sont utilisés avec des joints en feutre (éventuellement renforcés par un V-Ring), des joints labyrinthe ou des joints Taconite.

Montage :



Pour éviter l'inversion des pièces, le chapeau et la base sont dotés de goupilles de sécurité.













À partir de la série S 30.. K, les paliers sont équipés d'un anneau à leur sommet pour faciliter le montage.

Avantages des paliers S 30.. K de LFD :

- Adaptés pour de nombreux types de roulements
- Montage facile
- Très résistants aux charges grâce à la nervure centrale et aux trous de serrage renforcés
- Plusieurs options de joints selon les conditions d'utilisation
- Faciles à entretenir

PALIERS LFD DE LA SÉRIE S 30.. K – COMPARATIF

Fabricant ▶ Critère ▼	LFD	Produit de référence 01	Produit de référence 02	Produit de référence 03
Longueur totale	395 mm 	380 mm 	390 mm 	390 mm 
Entraxe des trous de fixation	320 mm 	320 mm 	320 mm 	320 mm 
Dimension des trous N x N1	30 mm x 36 mm 	25 mm x 31 mm 	30 mm x 36 mm 	30 mm x 35 mm 
Boulons du chapeau	M 16 / G 8.8 	M 20 / G 8.8 	M 16 / G 8.8 	M 20 / G 8.8 
Longueur du palier au centre d'axe	252 mm	248 mm	270 mm (ceinture circulaire)	258 mm
Hauteur d'axe	112 mm	112 mm	112 mm	112 mm
Largeur de la semelle	112 mm 	110 mm 	113 mm 	111 mm 

Fabricant ▶ Critère ▼	LFD	Produit de référence 01	Produit de référence 02	Produit de référence 03
Hauteur de la semelle	41 mm 	41 mm 	41 mm 	41 mm 
Largeur totale	150 mm	161 mm	150 mm	152 mm
Longueur du palier sur la semelle	256 mm 	255 mm 	260 mm 	262 mm 
Hauteur totale	220 mm	220 mm	220 mm	215 mm
Largeur de la portée du roulement	46 mm 	60 mm 	46 mm 	46 mm 
Trous de graissage	1 taraudé, 1 marqué 	2 taraudés 	1 taraudé, 1 marqué 	1 taraudé, 1 marqué 
Orifice d'évacuation	oui (avec gouttière) 	marqué 	oui 	oui 

PALIERS LFD DE LA SÉRIE S 30.. K – COMPARATIF

Fabricant Critère	LFD	Produit de référence 01	Produit de référence 02	Produit de référence 03
Épaisseur de paroi de la semelle	10,9 mm 	11,4 mm 	12,2 mm 	10,8 mm
Nervure centrale (dissipation de chaleur)	oui 	non 	oui 	oui, sans dissipation de chaleur

Poids

Poids du corps de base	11,55 kg	11,60 kg	12,45 kg	10,40 kg
Poids du chapeau	6,55 kg	5,45 kg	6,55 kg	4,70 kg
Poids des vis	0,35 kg	0,60 kg	0,35 kg	0,60 kg
Poids total	18,45 kg	17,65 kg	19,35 kg	15,70 kg

Généralités

Peinture extérieure	noir brillant	noir mat	gris mat	noir brillant
Peinture intérieure	peinture laquée 	métallique 	métallique 	peinture rouge laquée
Ajustement du chapeau Partie supérieure – inférieure	débordant 	légèrement débordant 	frette moulée sur la partie supérieure 	débordement à peine discernable
Rugosité de la surface	rugueuse	lisse	lisse	très rugueuse

PALIERS LFD DE LA SÉRIE SD 31.. TS

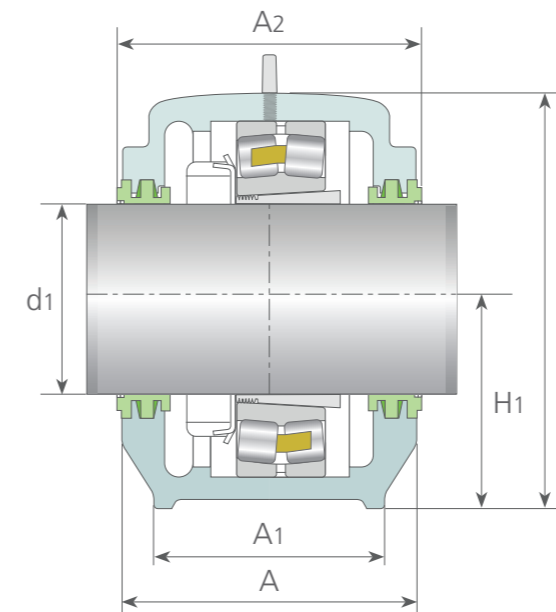

Description des paliers

Les paliers de la série SD 31.. de LFD sont disponibles pour des diamètres d'arbre de 115 mm à 530 mm. Ils sont fabriqués en GG 25, ou, pour des conditions de fonctionnement sévères, en GGG 40. Généralement, les boîtiers sont conçus pour une lubrification à la graisse. Avec des joints spéciaux, la lubrification à l'huile est également possible. Lorsque les forces agissent en direction verticale sur la surface de serrage, le roulement utilisé détermine la capacité de charge.

Les paliers peuvent être exécutés en version libre ou fixe. À noter qu'à partir des roulements 23176, les bagues d'arrêt ne sont plus utilisées. Lors de la fabrication du boîtier, la portée du roulement est alésée pour la largeur correspondant au roulement à insérer. Pour cela, les paliers sont à commander en version fixe ou libre (par ex. 23176 L ou 23176 F). L'option de relubrification des joints labyrinthe est parfois aussi proposée.

Applications

Les paliers de ce type sont surtout utilisés dans la maintenance lourde et dans l'industrie métallurgique.

Cette brochure comparative complète le catalogue des paliers à plan de joint diamétral LFD.

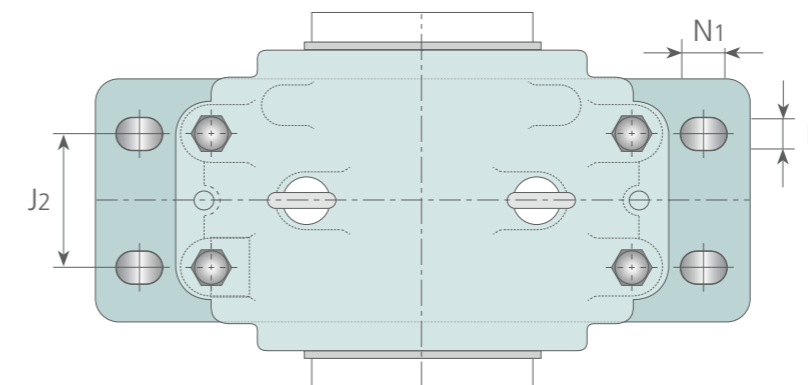
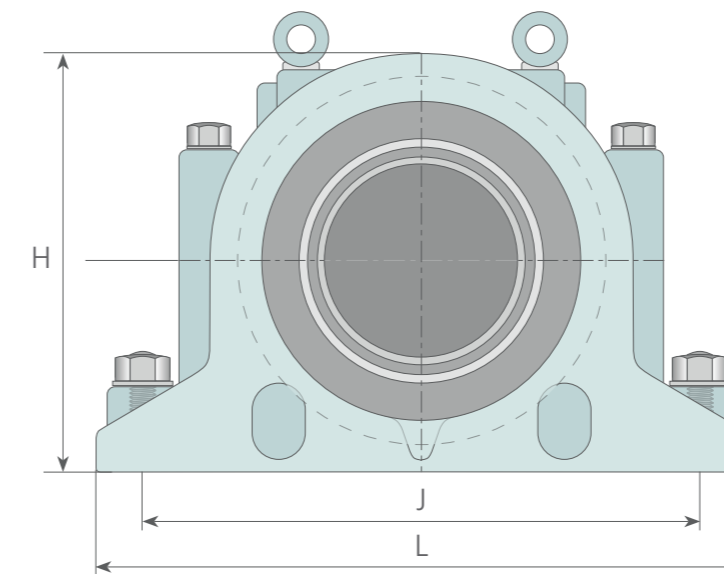

PALIERS LFD DE LA SÉRIE SD 31.. TS – CARACTÉRISTIQUES

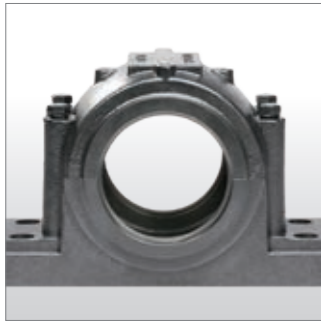
**Construction :**

Les paliers SD 31.. TS en version standard sont fabriqués en GG 25. Pour des sollicitations plus importantes, des paliers en GGG 40 sont également disponibles. Ils sont conçus pour des roulements à rotule sur rouleaux avec des diamètres d'arbre de 150 mm jusqu'à 500 mm. L'intérieur des paliers est asymétrique, raison pour laquelle les roulements ne sont pas toujours positionnés au milieu du boîtier. Les paliers SD de LFD sont conçus pour des charges agissant verticalement sur la surface de fixation. Dans ce cas, la capacité de charge du roulement intégré détermine la charge admissible.

La construction des paliers LFD permet la relubrification des roulements à la graisse ou aussi à l'huile (pour cela, des joints spécifiques sont requis). Les paliers sont livrés avec des boulons de la classe de résistance 8.8. Plusieurs variantes de joints sont disponibles. Pour faciliter la manipulation, le chapeau est équipé de deux boulons à œillet.

**Possibilités de montage des roulements :**

Roulements à rotule sur rouleaux de la série 231.. avec alésage conique et cylindrique pour arbres lisses ou épaulés. Un montage libre ou fixe est possible.

**Relubrification :**

Pour une lubrification optimale et adaptée aux conditions de fonctionnement, ces paliers disposent d'un orifice de lubrification et d'autres marquages de référence pour des trous supplémentaires. Les paliers peuvent être lubrifiés à la graisse et à l'huile, même si la première est recommandée.

Joints :

Les joints standards des paliers SD 31.. de LFD sont les joints labyrinthe, qui tournent avec l'arbre grâce aux cordons en silicone posés entre l'arbre et les corps d'étanchéité. La chicane est remplie avec de la graisse. La relubrification est seulement requise dans des intervalles éloignés. Pour des conditions de fonctionnement plus exigeantes, des joints Taconite hautement performants sont disponibles. Ceux-ci sont directement lubrifiables et permettent des vitesses périphériques plus élevées.

**Montage :**

Le chapeau est équipé de deux boulons à œillet pour faciliter la manipulation. Le montage correct des chapeaux est garanti par les goupilles d'ajustage. Pour le montage des paliers avec manchon de serrage, la méthode à pression d'huile est recommandée.

Avantages des paliers SD 31.. TS de LFD :

- Exécution très solide pour sollicitations élevées
- Base du palier en matériau massif, réduisant le risque de rupture lors du serrage des écrous de fixation
- Excellente étanchéité
- Multiples combinaisons de relubrification
- Montage et maintenance faciles

PALIERS LFD DE LA SÉRIE SD 31.. TS – COMPARATIF

Fabricant ▶ Critère ▼	LFD	Produit de référence 01	Produit de référence 02	Produit de référence 03
Longueur totale	510 mm 	510 mm 	510 mm 	505 mm
Entraxe des trous de fixation	430 mm 	430 mm 	430 mm 	425 mm
Dimension des trous N x N1	30 mm x 36 mm 	28 mm x 33 mm 	32 mm x 35 mm 	30 mm x 37 mm
Boulons du chapeau	M 20 	M 24 	M 24 	M 20
Longueur du palier sur la semelle	365 mm 	365 mm 	365 mm 	365 mm
Longueur du palier au centre d'axe	365 mm	365 mm	365 mm	365 mm
Hauteur d'axe H1	170 mm	170 mm	170 mm	170 mm
Largeur de la semelle A1	180 mm 	173 mm 	180 mm 	183 mm
Hauteur de la semelle	72 mm	73 mm	73 mm	70 mm

PALIERS LFD DE LA SÉRIE SD 31.. TS – COMPARATIF













Fabricant ▶ Critère ▼	LFD	Produit de référence 01	Produit de référence 02	Produit de référence 03
Largeur totale A	230 mm	220 mm	230 mm	230 mm
Hauteur totale H	335 mm	335 mm	335 mm	331 mm
				
Largeur de la portée du roulement	108 mm	98 mm	98 mm	89 mm
				
Largeur de la rainure d'étanchéité	7,3 mm, trapèze	11 mm, rectangle	10,2 mm, trapèze	7,5 mm, trapèze
				
Trous de graissage	1 sur le côté du chapeau, marquage de la rainure	1 sur le centre du chapeau, 1 sur le côté, 2 marquages sur le côté	1 sur le côté, 1 sur le centre du chapeau	1 sur le côté du chapeau
				
Épaisseur de paroi de la semelle	17 mm longitudinal / 16 mm en travers	18 mm longitudinal / 16 mm en travers	21,2 mm longitudinal / 21,9 mm en travers	14,3 mm longitudinal / 16,6 mm en travers
				
Nervure centrale	oui	nervure centrale en croix, renfort sur les trous de fixation	non	oui, mais pas de contact avec la surface d'appui
				

Fabricant ▶ Critère ▼	LFD	Produit de référence 01	Produit de référence 02	Produit de référence 03
--------------------------	-----	-------------------------	-------------------------	-------------------------

Poids

Poids du corps de base	38,00 kg	42,00 kg	38,50 kg	37,50 kg
Poids du chapeau	22,10 kg	23,90 kg	25,10 kg	17,70 kg
Poids des vis	1,50 kg	2,30 kg	2,30 kg	1,30 kg
Poids total	61,60 kg	68,20 kg	65,90 kg	56,50 kg

Généralités

Peinture extérieure	noir et blanc, brillance mate	noir et blanc, brillance mate	gris mat	noir et blanc, brillants
Peinture intérieure	peinture laquée	métallique à nu	métallique à nu	peinture rouge laquée
				
Surface	faible rugosité	faible rugosité	faible rugosité	rugueuse
Support des roulements	en cercle	nervure interrompue	en cercle	nervure interrompue
				
Aides au montage Couvercle (rainure, frette)	non	nervure et rainure entre corps de base et couvercle	frette circulaire sur le couvercle	non
				
Accessoires	couvercles d'obturation, graisseur	graisseur	graisseur	bague d'arrêt, cordon rond NBR, graisseur
Étiquetage	-	date du produit, pays	date du produit, pays	-

PALIERS APPLIQUES 7225.. DE LFD

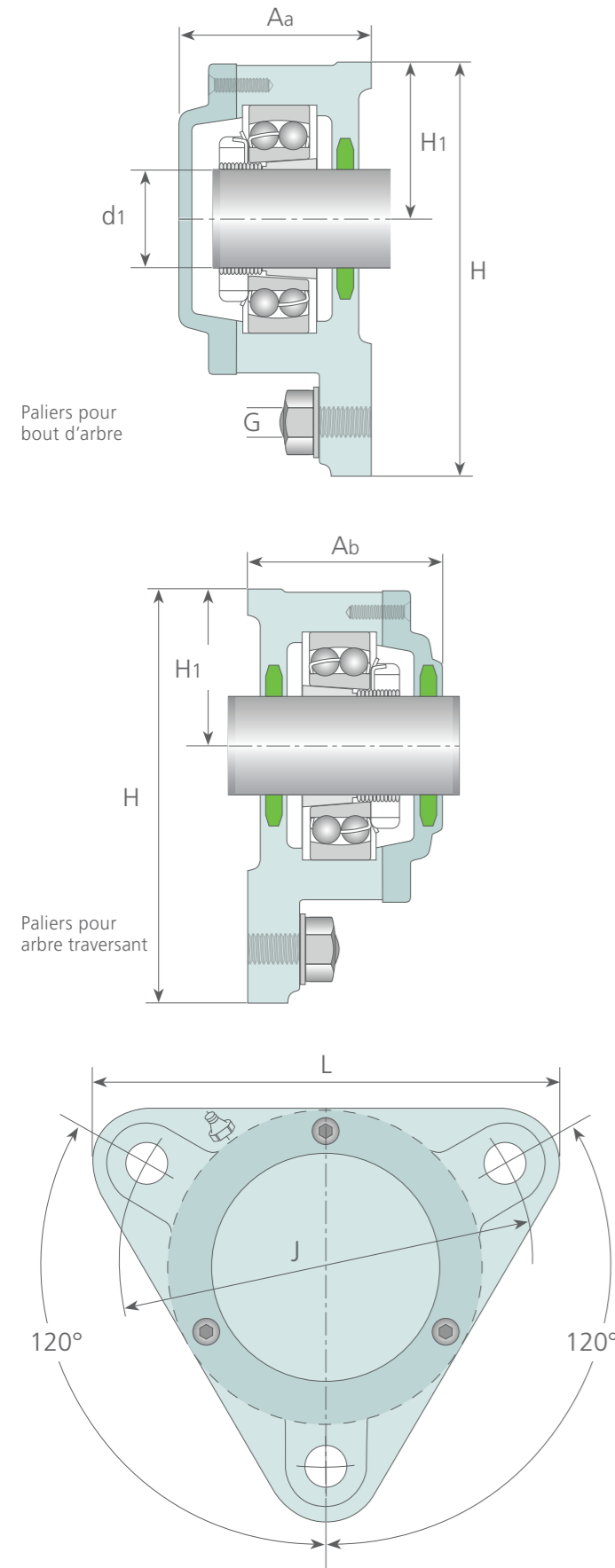

Description des paliers appliqués

Les paliers appliqués de la série 7225.. sont adaptés pour recevoir des roulements à rouleaux ou à billes avec manchons de serrage. Ils sont disponibles pour des diamètres d'arbre de 20 mm à 100 mm. Jusqu'à 60 mm, ces paliers sont triangulaires avec 3 vis de fixation, pour les diamètres entre 65 mm et 100 mm, ils sont carrés avec 4 trous de fixation.

En insérant des bagues d'arrêt entre la bague extérieure du roulement et le logement, des montages fixes peuvent être réalisés pour un guidage axial. Les paliers appliqués sont fabriqués en GG 20 en version standard. La charge admissible en direction radiale est déterminée essentiellement par le roulement incorporé.

Ces paliers sont disponibles pour montage en bout d'arbre avec couvercle d'obturation (exécution A) ou pour arbre traversant (exécution B). La relubrification (graissage) se fait par un graisseur dans le boîtier. Des joints en feutre empêchent la pénétration des particules étrangères. Des modifications ultérieures sont également possibles, ainsi, des bagues d'étanchéité et des joints monoblocs à double lèvre peuvent être utilisés afin d'augmenter l'étanchéité.

La désignation des paliers se compose de la série (7225..), de la taille (par exemple10) et de la désignation pour l'extrémité (A) ou l'arbre traversant (B).

Cette brochure comparative complète le catalogue des paliers à plan de joint diamétral LFD.

PALIERS APPLIQUES 7225.. DE LFD – CARACTÉRISTIQUES

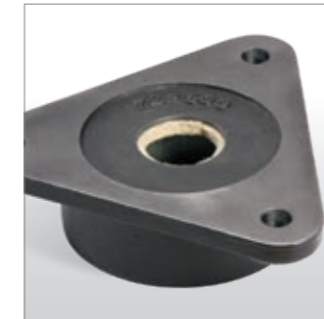

Construction :

Les paliers appliqués LFD en version standard sont exécutés en GG 20. Jusqu'à la référence 722513, la surface de support est triangulaire, à partir de la référence 722515 elle est carrée. Ces paliers sont réalisés pour diverses dispositions de roulements, avec ou sans manchon de serrage. Des couvercles d'obturation permettent la réalisation d'arbres traversants (côté entraînement) ou de montages en bout d'arbre. La surface d'appui est entièrement maintenue sur la face inférieure. Sur la face supérieure, seuls les trous de fixation sont renforcés afin de réduire la masse.

Dissipation de la chaleur optimisée :

La grande zone de contact entre le palier et la surface d'appui garantit une bonne dissipation de la chaleur.

Relubrification :







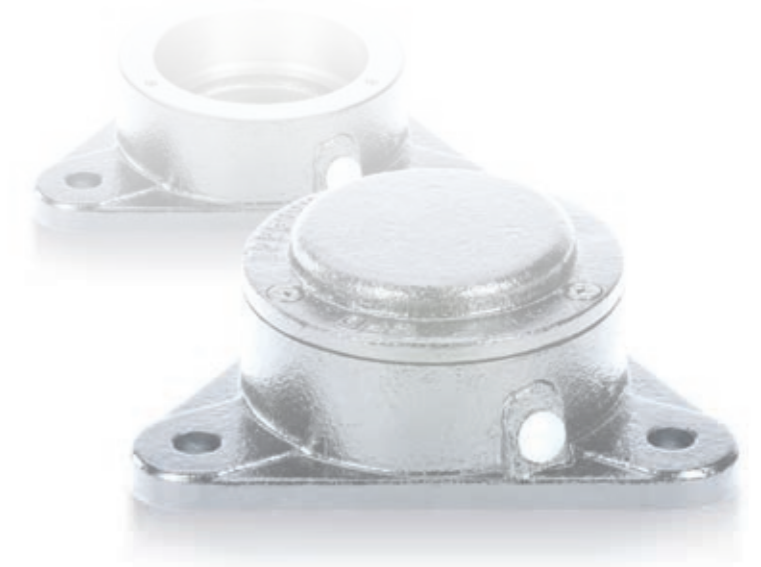





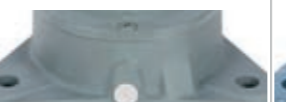





Les paliers LFD sont conçus pour une lubrification à la graisse. La lubrification est effectuée par des graisseurs sur le côté. Le lubrifiant est ainsi dirigé vers la face frontale du palier. Les joints en feutre assurent une excellente étanchéité.





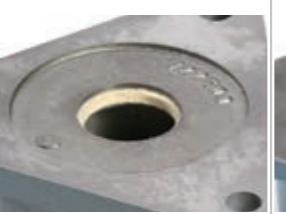







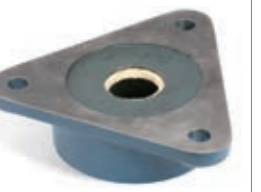

Avantages des paliers appliqués 7225.. de LFD :

- Exécution compacte et solide, avec renforcement et conception adaptés du corps de palier
- Possibilité d'utiliser différents roulements
- Dissipation optimale de la chaleur grâce à la grande surface d'appui
- Risque réduit de rupture grâce aux renforts sur le boîtier
- Ajustement serré entre le boîtier et l'élément de raccord grâce à une grande surface de contact



PALIERS APPLIQUES LFD 7225.. – COMPARATIF

Fabricant ▶ Critère ▼	LFD	Produit de référence 01	Produit de référence 02	Produit de référence 03
Longueur	180 mm 	178 mm 	178 mm 	180 mm 
Entraxe des trous de fixation	132 mm 	132 mm 	132 mm 	132 mm 
Diamètre des trous de fixation	14 mm 	14 mm 	14 mm 	14 mm 
Hauteur totale	65 mm 	70 mm 	65 mm 	66 mm 
Hauteur de la semelle	14 mm 	13 mm 	15 mm 	13,5 mm 
Diamètre de passage	41,8 mm 	41 mm 	42 mm 	41,7 mm 
Epaisseur de paroi du boîtier	15,5 mm 	13,7 mm 	14,3 mm 	15,2 mm 

Fabricant ▶ Critère ▼	LFD	Produit de référence 01	Produit de référence 02	Produit de référence 03
Profondeur de la portée des paliers	27 mm 	25 mm 	25 mm 	26,4 mm 
Couvercle central	85 mm x 2,9 mm 	85 mm x 5 mm 	85 mm x 5,3 mm 	85 mm x 2,9 mm 
Joint	lanières en feutre 	joint à double lèvre 	lanières en feutre 	lanières en feutre 
Trous de graissage	1 	1 	1 	1 

Généralités

Peinture	noir et blanc, brillants 	noir mat 	gris mat 	bleu moyen brillant 
Fixation du couvercle	vis cruciforme 	clé Allen 	vis cruciforme 	clé Allen 
Poids	3,65 kg	3,9 kg	3,6 kg	3,7 kg

PRÉCISÉMENT PARTOUT



SIÈGE DU GROUPE LFD

Allemagne

Giselherstrasse 9 - D 44319 DORTMUND

Téléphone + 49 231 977 250 - Fax + 49 231 977 252 50

E-mail info@LFD.eu - Internet www.LFD.eu

LE GROUPE LFD

L'entreprise est présente sur tous les continents.

Outre son entrepôt central en Allemagne, le Groupe LFD dispose aussi de centres de stockage supplémentaires en Italie, aux USA, en Chili et en Chine, complétés par des représentations à travers le monde, assurant ainsi des délais de réaction et de livraison réduits.

Vos contacts : www.LFD.eu/contacts
